

POMPE VOLUMETRIQUE AUTOAMORCANTE

Débits disponibles jusqu'à 940 l/min avec $\Delta p = 10$ bar

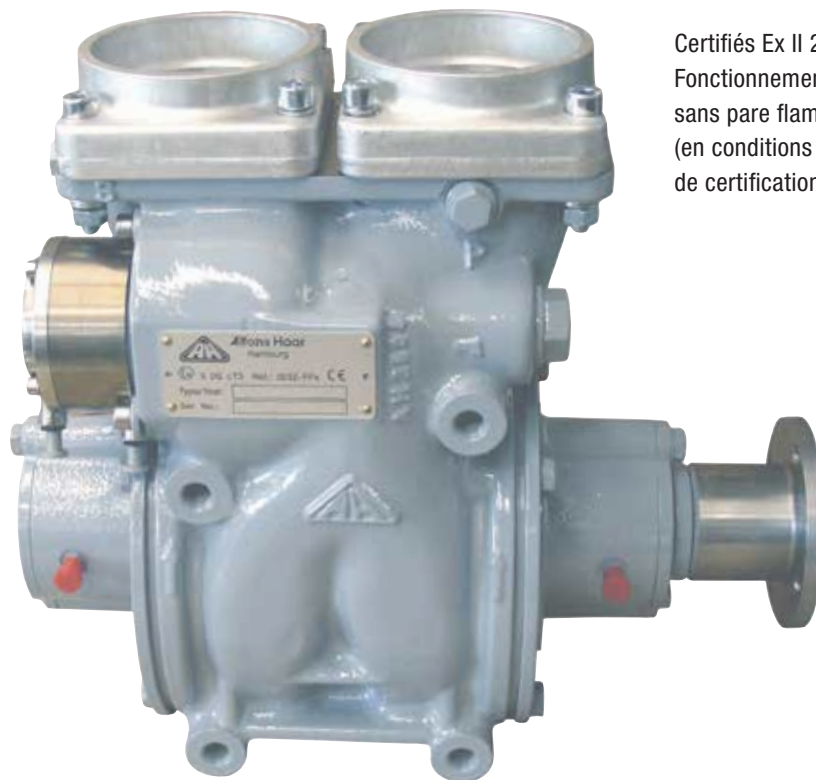

Certifiés Ex II 2G cT3 CE.
Fonctionnement possible
sans pare flamme
(en conditions
de certification ATEX).

Exemple de produit avec des
accessoires optionnels

FONCTIONS

- Optimisation par CAO permettant de passer de 3" à 2½" en aspiration en gardant une pompe silencieuse et à fort pouvoir de refoulement.
- Large gamme de by pass mécanique et pneumatique.
- Très compacte et légère (env. 28kg)
- Entraînement avec prise de mouvement cardan ou avec moteur hydraulique
- Maintenance aisée et excellente durée de vie.
- Pompe réversible par arbre traversant avec capot de protection.
- Joint viton en standard.

FPO 65

POMPE A PALETTES



DIMENSIONS

FPO... 65 - 289
 - 343
 - 407
 - 500
 - 600

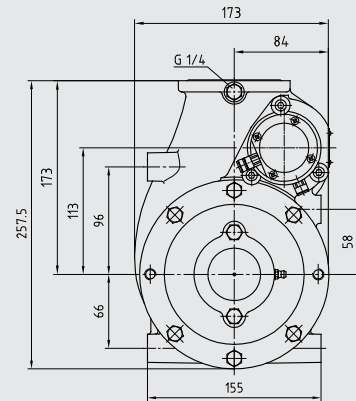
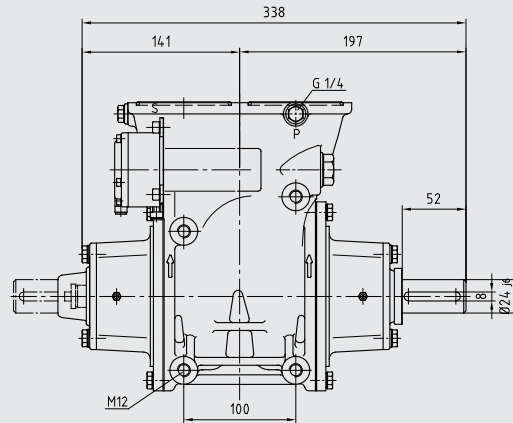

FPO S 65 -

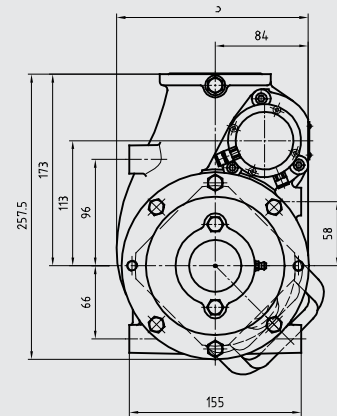
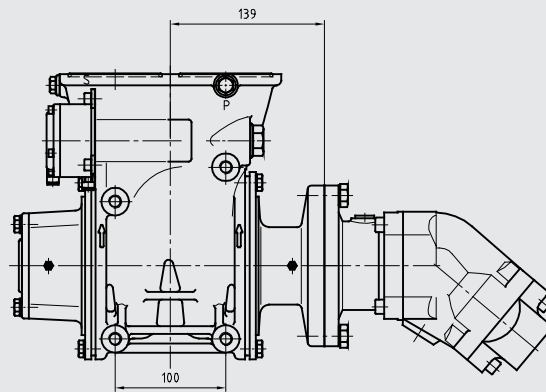

DEBIT à $\Delta p = 10$ bar

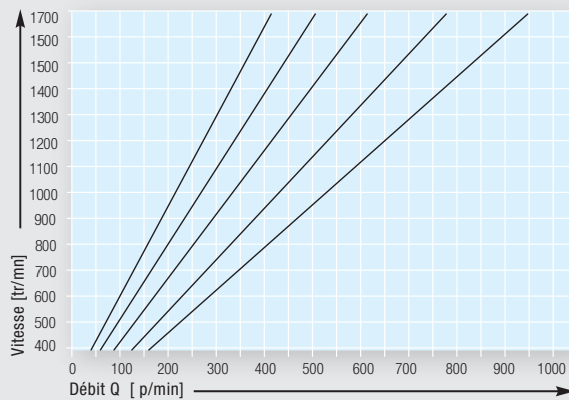

PUISSANCE ABSORBEE $\Delta p = 10$ bar

La Pabs. est minimum pour les produits non visqueux (jusqu'à 12 cSt)
 Ex: fuel, diesel et essence

