

# TruckFIT 800

POMPE A PALETTES A VANNE PNEUMATIQUE  
MULTI-VOIES INTEGREE

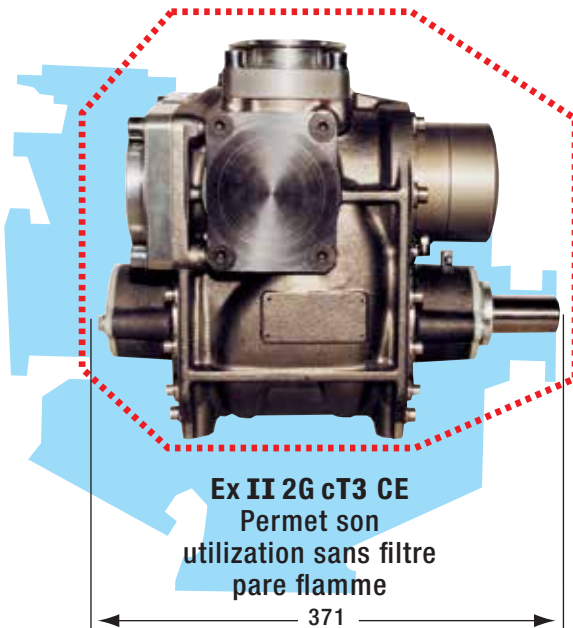

Alfons Haar



## LA SOLUTION IDEALE POUR LE DEPOTAGE MESURE DES PORTEURS-REMORQUEURS! Convient à tous les châssis!

### POMPE A PALETTES

- Conception compacte
- Mode de transfert adapté en fonction des produits
- Auto-amorçage

Vanne multi-voies à commande pneumatique, contrôle continu du débit par le by-pass de la pompe.

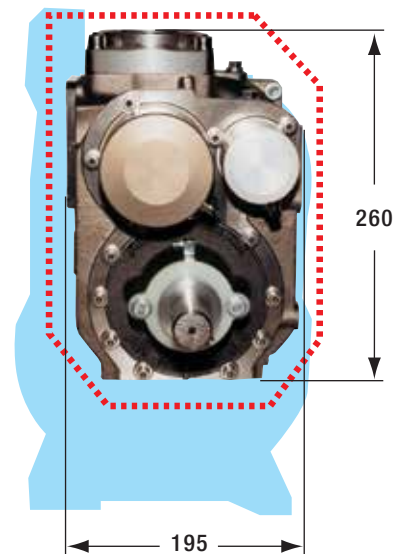

### Fonctionnement continu sans à-coups!

Grâce à nos 40 ans d'expérience et à la modélisation du flux hydrodynamique sur ordinateur, nous avons conçu une pompe ultra-silencieuse.

Avec son rendement élevé, la pompe à palettes TruckFIT 800 peut réduire de 50 % la consommation de carburant et les émissions de gaz d'échappement du moteur.

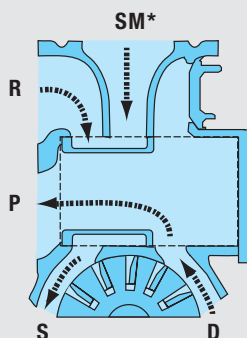

#### AUTO-CHARGEMENT

Du porteur par soutirage d'une remorque ou d'une citerne externe

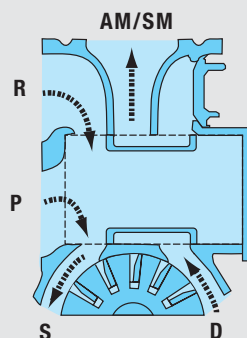

#### DECHARGEMENT POMPE

Du porteur citerne ou de la remorque

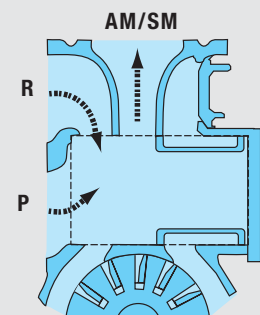

#### DECHARGEMENT PAR GRAVITE

du porteur citerne ou de la remorque

R = Remorque P = Porteur AM = Avec Mesurage SM = Sans Mesurage S = Aspiration D = Refoulement  
\* ou source extérieure

# TruckFIT 800

## POMPE A PALETTES A VANNE PNEUMATIQUE MULTI-VOIES INTEGREEE



**Alfons Haar**

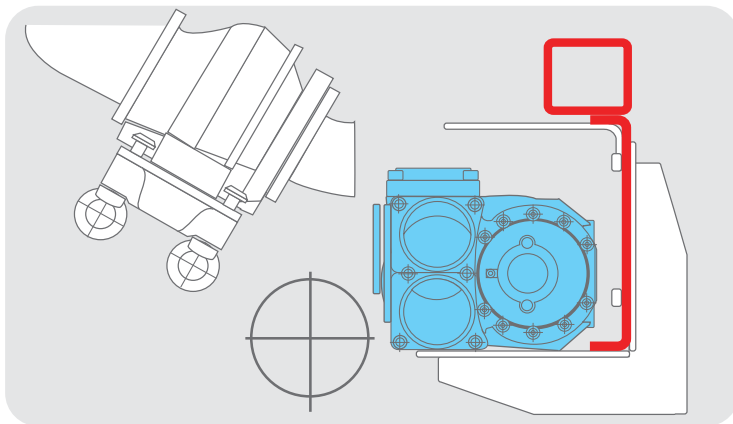
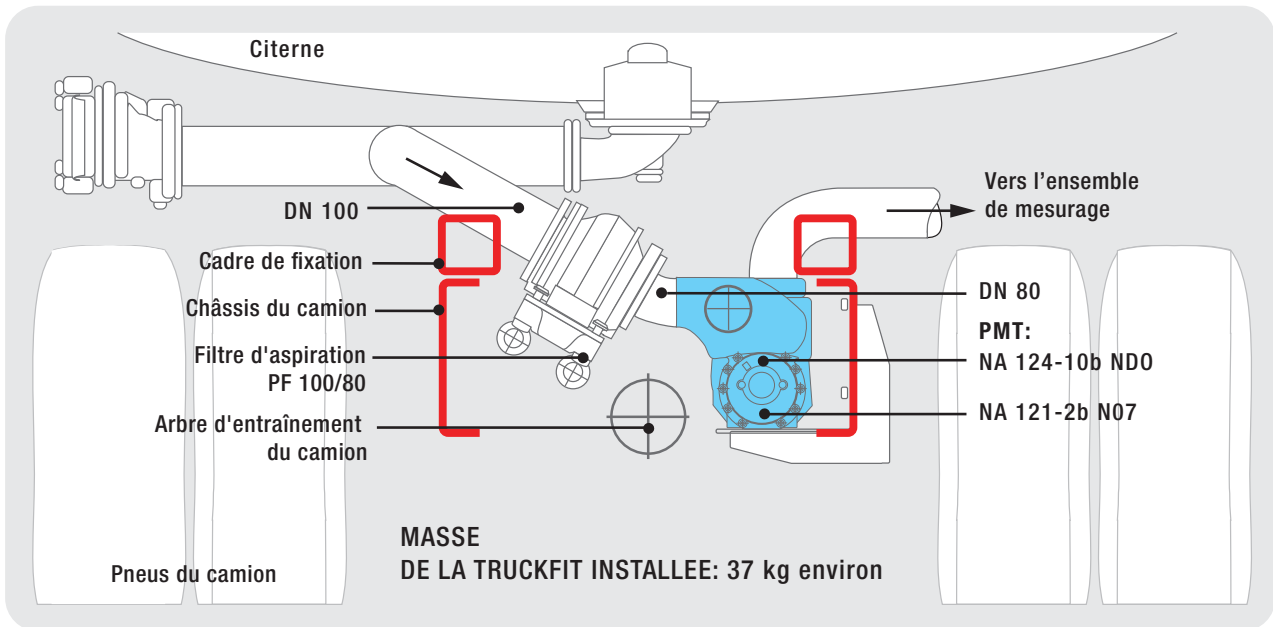

**TRUCKFIT EST COMPATIBLE  
AVEC LES UNITES DE MESURAGE : PRECIMA 500 + 800**



**PRECIMA 500**  
• 500 l/min flexible plein

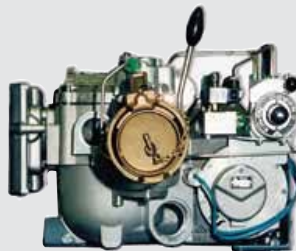

**PRECIMA 800**  
• 800 l/min flexible plein  
et en flexible vide

### PERFORMANCES DE LA TRUCKFIT

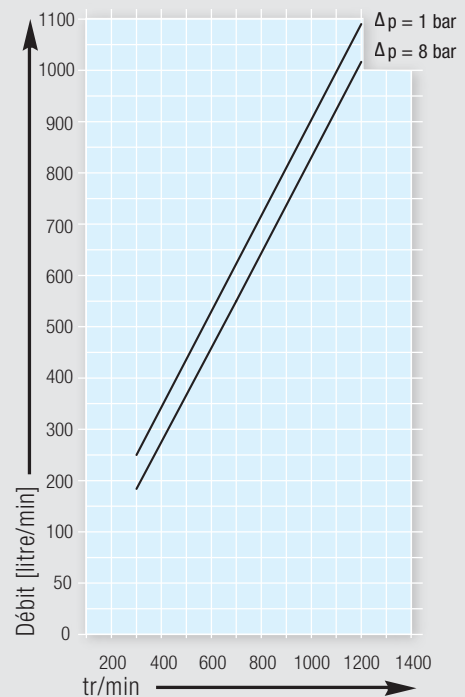

**Versions disponibles avec  
moins de débit**